

Coupler | Bestellformular – Sondertypen

Typ CA

Artikel-Nr. CCA12*SONL

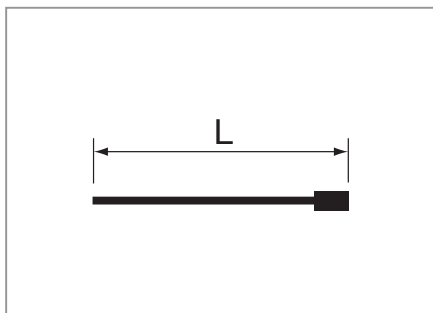

Pos.	Stahl Ø [mm]	Länge L [cm]						Anzahl Stück

Typ CE

Artikel-Nr. CCE12*SONL

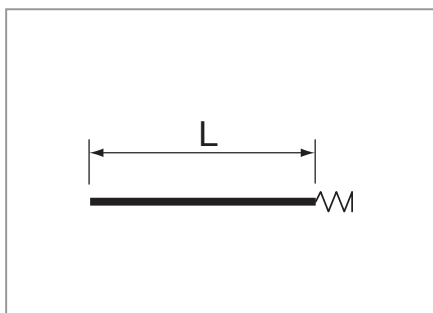

Pos.	Stahl Ø [mm]	Länge L [cm]						Anzahl Stück

Anfrage Bestellung Datum/Termin: _____

Firma: _____

Ansprechpartner: _____

Telefon: _____ Fax: _____

E-Mail: _____

Adresse: _____

Lieferadresse: _____

>>> Bitte per Fax an +49 9427 1588 oder per E-Mail an info@maxfrank.de

*Abhängig vom Stahldurchmesser 12, 14, ...
Sonderlängen und Sonderanfertigungen können preisgünstig nach Wunsch angefertigt werden. Bitte Lieferzeit anfragen.
Eignungsnachweis (SLV München) zum Schweißen von Betonstahl mit Abbrennstumpfschweißverfahren vorhanden.

**Passende Montagehilfen
finden Sie auf der letzten
Seite.**

13015/1 – DE – 02/10



Typ ECA

Artikel-Nr. CECA12*

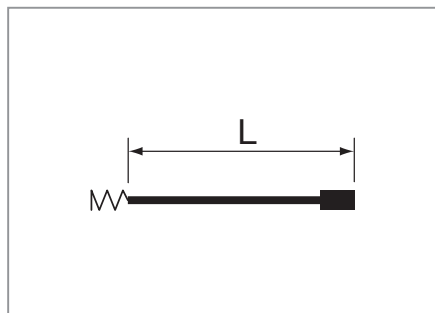

Pos.	Stahl Ø [mm]	Länge L [cm]						Anzahl Stück

Typ DCA

Artikel-Nr. CSDCA

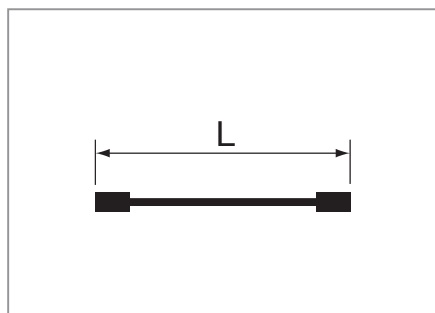

Pos.	Stahl Ø [mm]	Länge L [cm]						Anzahl Stück

Typ DCE

Artikel-Nr. CSDCE

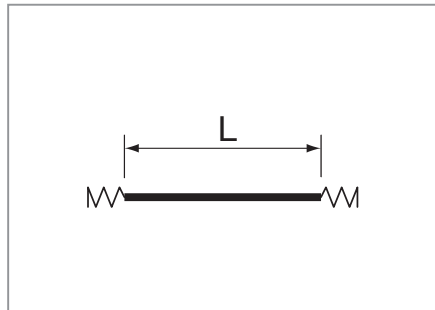

Pos.	Stahl Ø [mm]	Länge L [cm]						Anzahl Stück

Anfrage

Bestellung

Datum/Termin: _____

Firma: _____

Ansprechpartner: _____

Telefon: _____ Fax: _____

E-Mail: _____

Adresse: _____

Lieferadresse: _____

>>> Bitte per Fax an +49 9427 1588 oder per E-Mail an info@maxfrank.de

*Abhängig vom Stahldurchmesser 12, 14, ...

Sonderlängen und Sonderanfertigungen können preisgünstig nach Wunsch angefertigt werden. Bitte Lieferzeit anfragen. Eignungsnachweis (SLV München) zum Schweißen von Betonstahl mit Abbrennstumpfschweißverfahren vorhanden.

Passende Montagehilfen finden Sie auf der letzten Seite.



Typ WCA

Artikel-Nr. CSWCA

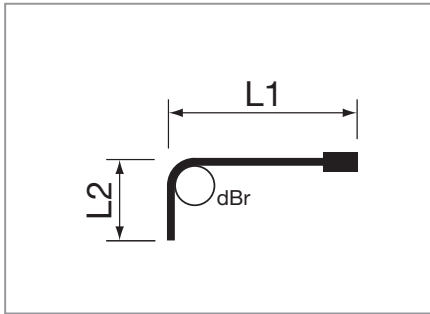

Pos.	Stahl Ø [mm]	Länge L1 [cm]	Länge L2 [cm]					Anzahl Stück

Typ WCASB

Artikel-Nr. CSWCASB

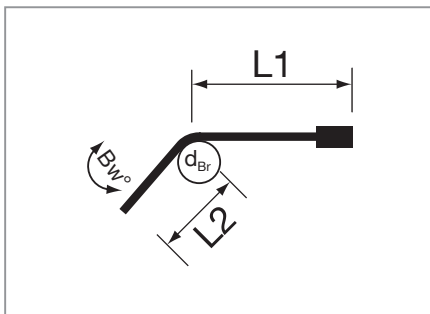

Pos.	Stahl Ø [mm]	Länge L1 [cm]	Länge L2 [cm]	Bw [°]				Anzahl Stück

Typ DCAW

Artikel-Nr. CSDCAW

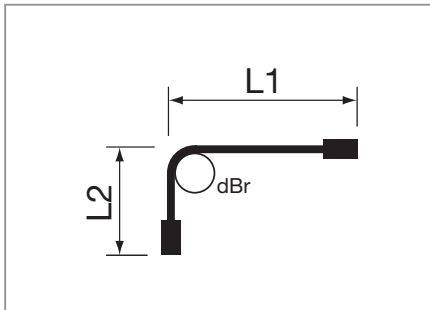

Pos.	Stahl Ø [mm]	Länge L1 [cm]	Länge L2 [cm]					Anzahl Stück

Anfrage

Bestellung

Datum/Termin: _____

Firma: _____

Ansprechpartner: _____

Telefon: _____ Fax: _____

E-Mail: _____

Adresse: _____

Lieferadresse: _____

>>> Bitte per Fax an +49 9427 1588 oder per E-Mail an info@maxfrank.de

Sonderlängen und Sonderanfertigungen können preisgünstig nach Wunsch angefertigt werden. Bitte Lieferzeit anfragen. Eignungsnachweis (SLV München) zum Schweißen von Betonstahl mit Abbrennstumpfschweißverfahren vorhanden.

**Passende Montagehilfen
finden Sie auf der letzten
Seite.**



Typ WCE

Artikel-Nr. CSWCE

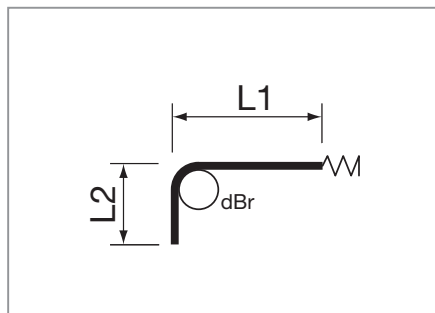

Pos.	Stahl Ø [mm]	Länge L1 [cm]	Länge L2 [cm]					Anzahl Stück

Typ DWCA

Artikel-Nr. CSDWCA

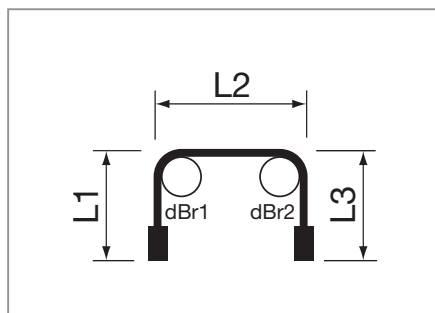

Pos.	Stahl Ø [mm]	Länge L1 [cm]	Länge L2 [cm]	Länge L3 [cm]				Anzahl Stück

Typ WCAG

Artikel-Nr. CSWCAG

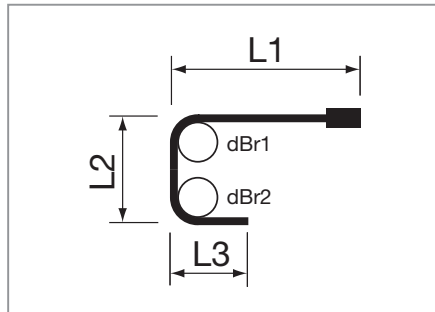

Pos.	Stahl Ø [mm]	Länge L1 [cm]	Länge L2 [cm]	Länge L3 [cm]				Anzahl Stück

Anfrage

Bestellung

Datum/Termin: _____

Firma: _____

Ansprechpartner: _____

Telefon: _____ Fax: _____

E-Mail: _____

Adresse: _____

Lieferadresse: _____

>>> Bitte per Fax an +49 9427 1588 oder per E-Mail an info@maxfrank.de

Sonderlängen und Sonderanfertigungen können preisgünstig nach Wunsch angefertigt werden. Bitte Lieferzeit anfragen. Eignungsnachweis (SLV München) zum Schweißen von Betonstahl mit Abbrennstumpfschweißverfahren vorhanden.

**Passende Montagehilfen
finden Sie auf der letzten
Seite.**



Typ WWCA

Artikel-Nr. CSWWCA

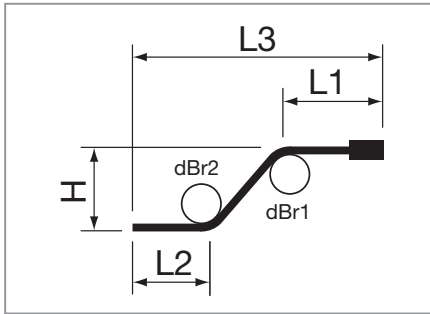

Pos.	Stahl Ø [mm]	Länge L1 [cm]	Länge L2 [cm]	Länge L3 [cm]	Höhe H [cm]			Anzahl Stück

Typ WWECA

Artikel-Nr. CSWWECA

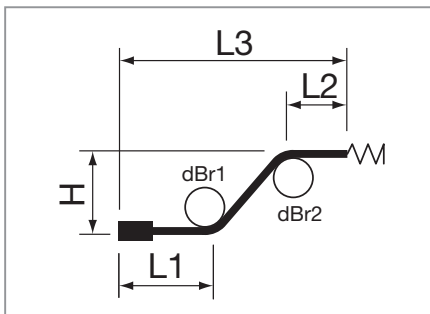

Pos.	Stahl Ø [mm]	Länge L1 [cm]	Länge L2 [cm]	Länge L3 [cm]	Höhe H [cm]			Anzahl Stück

Typ WWCE

Artikel-Nr. CSWWCE

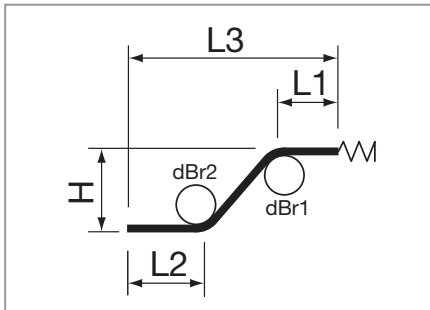

Pos.	Stahl Ø [mm]	Länge L1 [cm]	Länge L2 [cm]	Länge L3 [cm]	Höhe H [cm]			Anzahl Stück

Anfrage

Bestellung

Datum/Termin: _____

Firma: _____

Ansprechpartner: _____

Telefon: _____ Fax: _____

E-Mail: _____

Adresse: _____

Lieferadresse: _____

>>> Bitte per Fax an +49 9427 1588 oder per E-Mail an info@maxfrank.de

Sonderlängen und Sonderanfertigungen können preisgünstig nach Wunsch angefertigt werden. Bitte Lieferzeit anfragen. Eignungsnachweis (SLV München) zum Schweißen von Betonstahl mit Abbrennstumpfschweißverfahren vorhanden.

Passende Montagehilfen finden Sie auf der letzten Seite.



Typ CALG

Artikel-Nr. CSCALG

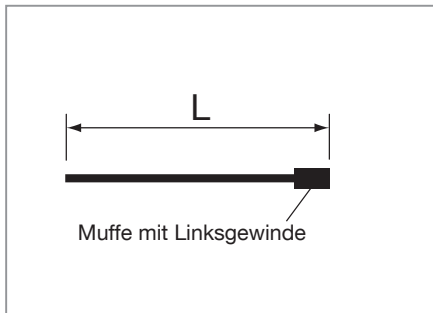

Pos.	Stahl Ø [mm]	Länge L [cm]						Anzahl Stück

Typ WCALG

Artikel-Nr. CSWCALG

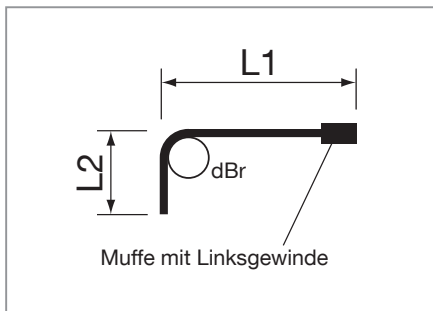

Pos.	Stahl Ø [mm]	Länge L1 [cm]	Länge L2 [cm]					Anzahl Stück

Anfrage Bestellung Datum/Termin: _____

Firma: _____

Ansprechpartner: _____

Telefon: _____ Fax: _____

E-Mail: _____

Adresse: _____

Lieferadresse: _____

>>> Bitte per Fax an +49 9427 1588 oder per E-Mail an info@maxfrank.de

Sonderlängen und Sonderanfertigungen können preisgünstig nach Wunsch angefertigt werden. Bitte Lieferzeit anfragen. Eignungsnachweis (SLV München) zum Schweißen von Betonstahl mit Abbrennstumpfschweißverfahren vorhanden.

**Passende Montagehilfen
finden Sie auf der letzten
Seite.**



Typ CA-APG

Artikel-Nr. CSCAAPG

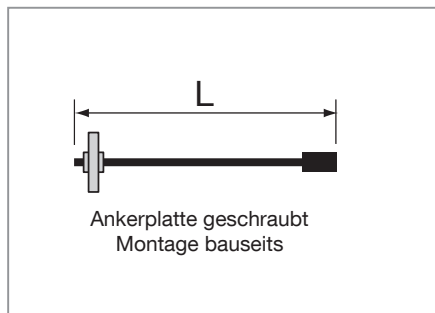

Pos.	Stahl Ø [mm]	Länge L [cm]						Anzahl Stück

Typ CA-APS

Artikel-Nr. CSCAAPS

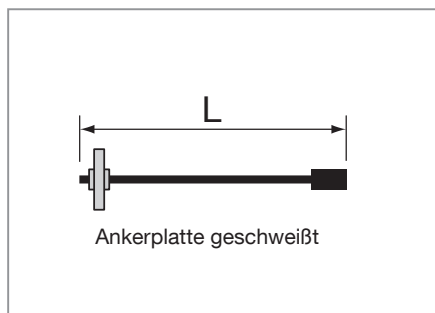

Pos.	Stahl Ø [mm]	Länge L [cm]						Anzahl Stück

Anfrage Bestellung Datum/Termin: _____

Firma: _____

Ansprechpartner: _____

Telefon: _____ Fax: _____

E-Mail: _____

Adresse: _____

Lieferadresse: _____

>>> Bitte per Fax an +49 9427 1588 oder per E-Mail an info@maxfrank.de

Sonderlängen und Sonderanfertigungen können preisgünstig nach Wunsch angefertigt werden. Bitte Lieferzeit anfragen.
Eignungsnachweis (SLV München) zum Schweißen von Betonstahl mit Abbrennstumpfschweißverfahren vorhanden.

**Passende Montagehilfen
finden Sie auf der letzten
Seite.**



Typ CE-APG

Artikel-Nr. CSCEAPG

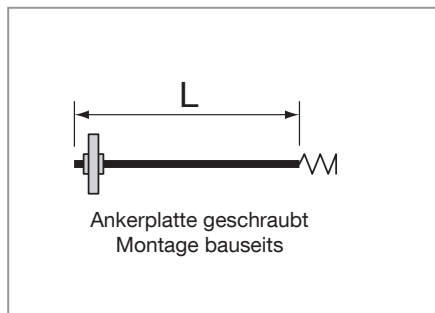

Pos.	Stahl Ø [mm]	Länge L [cm]						Anzahl Stück

Typ CE-APS

Artikel-Nr. CSCEAPS

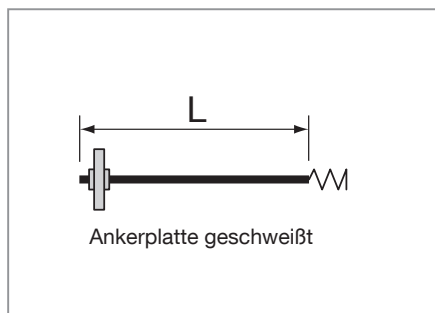

Pos.	Stahl Ø [mm]	Länge L [cm]						Anzahl Stück

Anfrage Bestellung Datum/Termin: _____

Firma: _____

Ansprechpartner: _____

Telefon: _____ Fax: _____

E-Mail: _____

Adresse: _____

Lieferadresse: _____

>>> Bitte per Fax an +49 9427 1588 oder per E-Mail an info@maxfrank.de

Sonderlängen und Sonderanfertigungen können preisgünstig nach Wunsch angefertigt werden. Bitte Lieferzeit anfragen.
Eignungsnachweis (SLV München) zum Schweißen von Betonstahl mit Abbrennstumpfschweißverfahren vorhanden.

**Passende Montagehilfen
finden Sie auf der letzten
Seite.**



Coupler-Einzelbox (mit Deckel)

Artikel-Nr. CEBOX12*

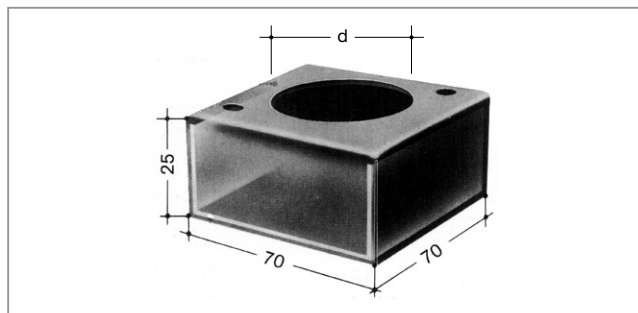

Pos.	Stahl Ø [mm]					Anzahl Stück

Couplerbox (mit Deckel)

Artikel-Nr. CCB1210120*

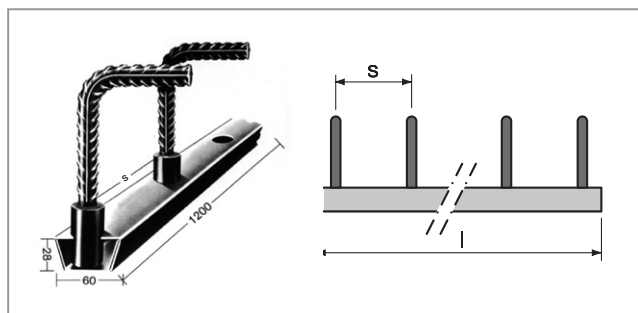

Pos.	Stahl Ø [mm]	Stababstand s [cm]	Elementlänge l [m]	Σ lfm

Anfrage Bestellung Datum/Termin: _____

Firma: _____

Ansprechpartner: _____

Telefon: _____ Fax: _____

E-Mail: _____

Adresse: _____

Lieferadresse: _____

>>> Bitte per Fax an +49 9427 1588 oder per E-Mail an info@maxfrank.de

*Abhängig vom Stahldurchmesser 12, 14, ...
Sonderlängen und Sonderanfertigungen können preisgünstig nach Wunsch angefertigt werden. Bitte Lieferzeit anfragen.
Eignungsnachweis (SLV München) zum Schweißen von Betonstahl mit Abbrennstumpfschweißverfahren vorhanden.

